

Забелешка: 1. Някои размери не могат да се посочат поради липса на достъп.

2. Чертежът е само за информация.

Изм.	Опис	Подпис	Дата	Машаб	Маса	Общ вид
Разраб.	Лок.д.-Сф			Лист	Дизелмоторсен	Спирачен диск за
Чертаж	Петров		08.12	1/1	Влак с.10-00	ДМВ с.10 тип WK 550G
Р-л СТ	Бицов		08.12			Номенклатурен номер на
Р-л ОТД	Караиванов		08.12			изделието 127491F11
Ремонт						

**Изглед по А
разгънат**

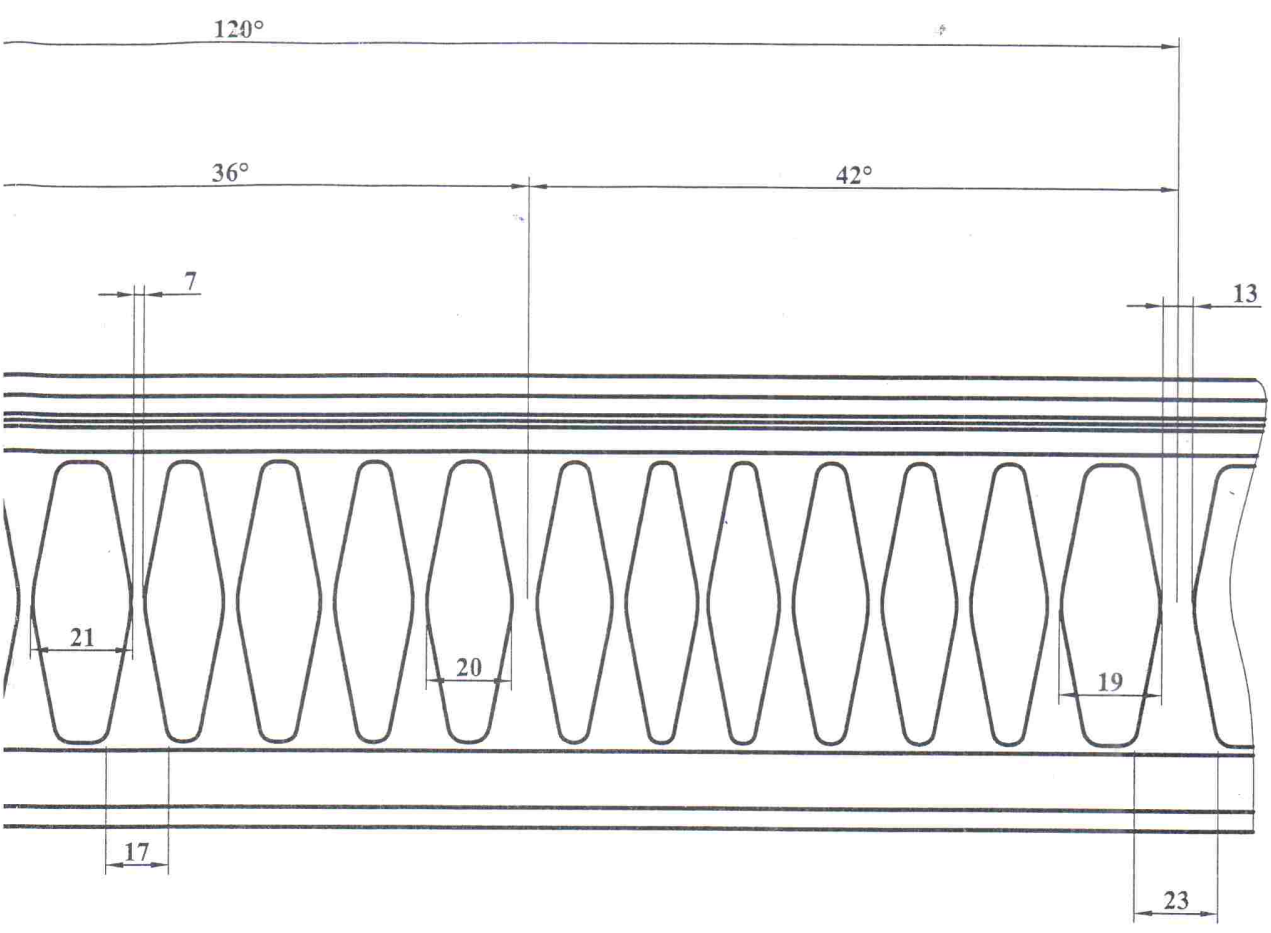

разрез с-с

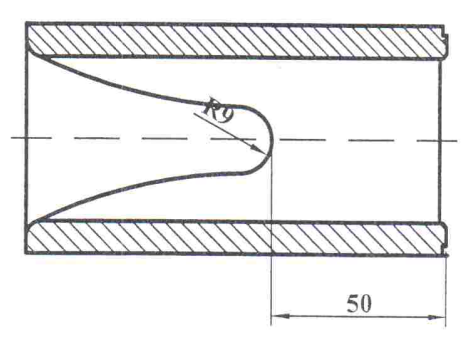

разрез d-d

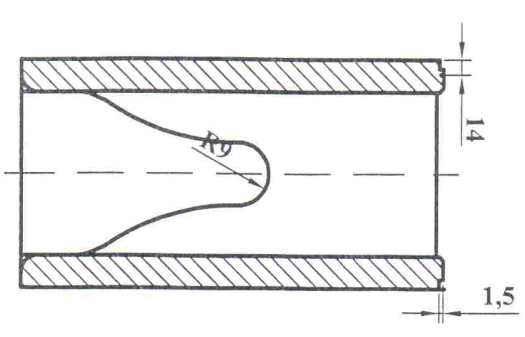

разрез e-e

I

D127315-100 Co

Първо приложение

D127316-200

Справочен №

Подпис и дата

№ на

Зам. инв. №

Подпис и дата

№ на ориг.

A-A
M1:2

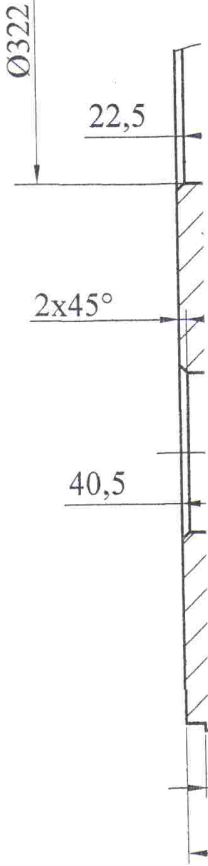
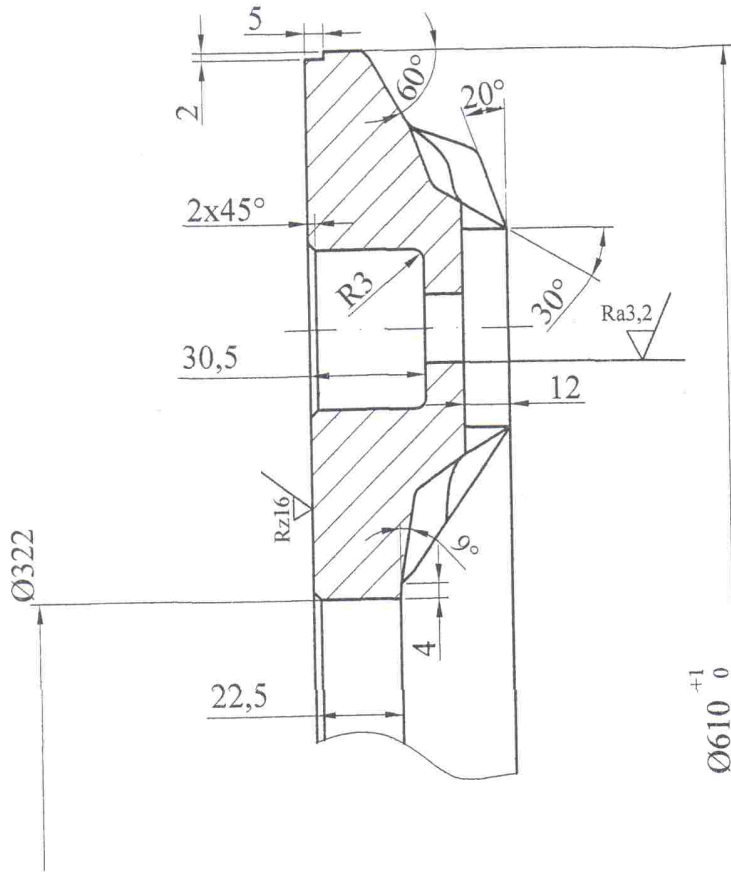



B-B
M1:2

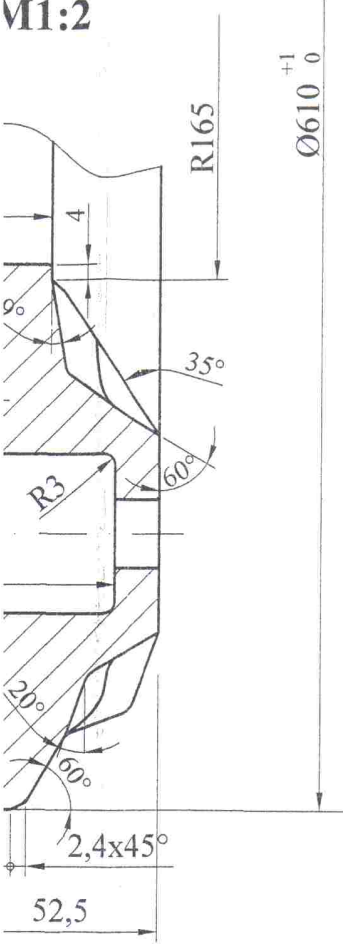

ØC-C
M1:2

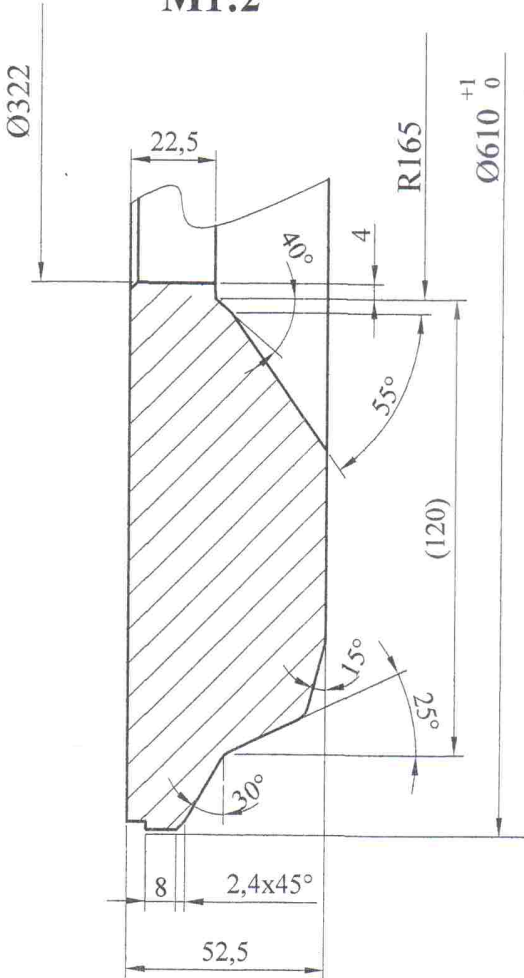

* - Детайлът се изработва по мостра на фирма SAB WABCO- Германия. Материалт се уточнява след изпитване на химическите и механични показатели на мострата.

				Мащаб	Маса		Отливка стомана * EN 10204 - 3.1
				1:2	56,=		
				Лист	EMB с.10 Диск спиращен R 610S п.1 от D127316-200 Co		ДИСК ТРИЕЩ R 610
1	ЗИ 014-12	<i>[Signature]</i>	08.12	2/2			
Изм.	Опис	Подпис	Дата	"БДЖ-ТПС/ЛОКОМОТИВИ"/ЕООД Локомотивно депо София КТО			D127315-100 Co
Разраб.	SAB WABCO	<i>[Signature]</i>	12.02				
Чергал	Петрунова	<i>[Signature]</i>	08.12				
Р-л СТ	Бицов	<i>[Signature]</i>	08.12				
POP			08.12				

№ на ориг.	Подпис и дата	Зам. инв. №	№ на	Подпис и дата	Справочен №	Първо приложение

D127315-100 Co

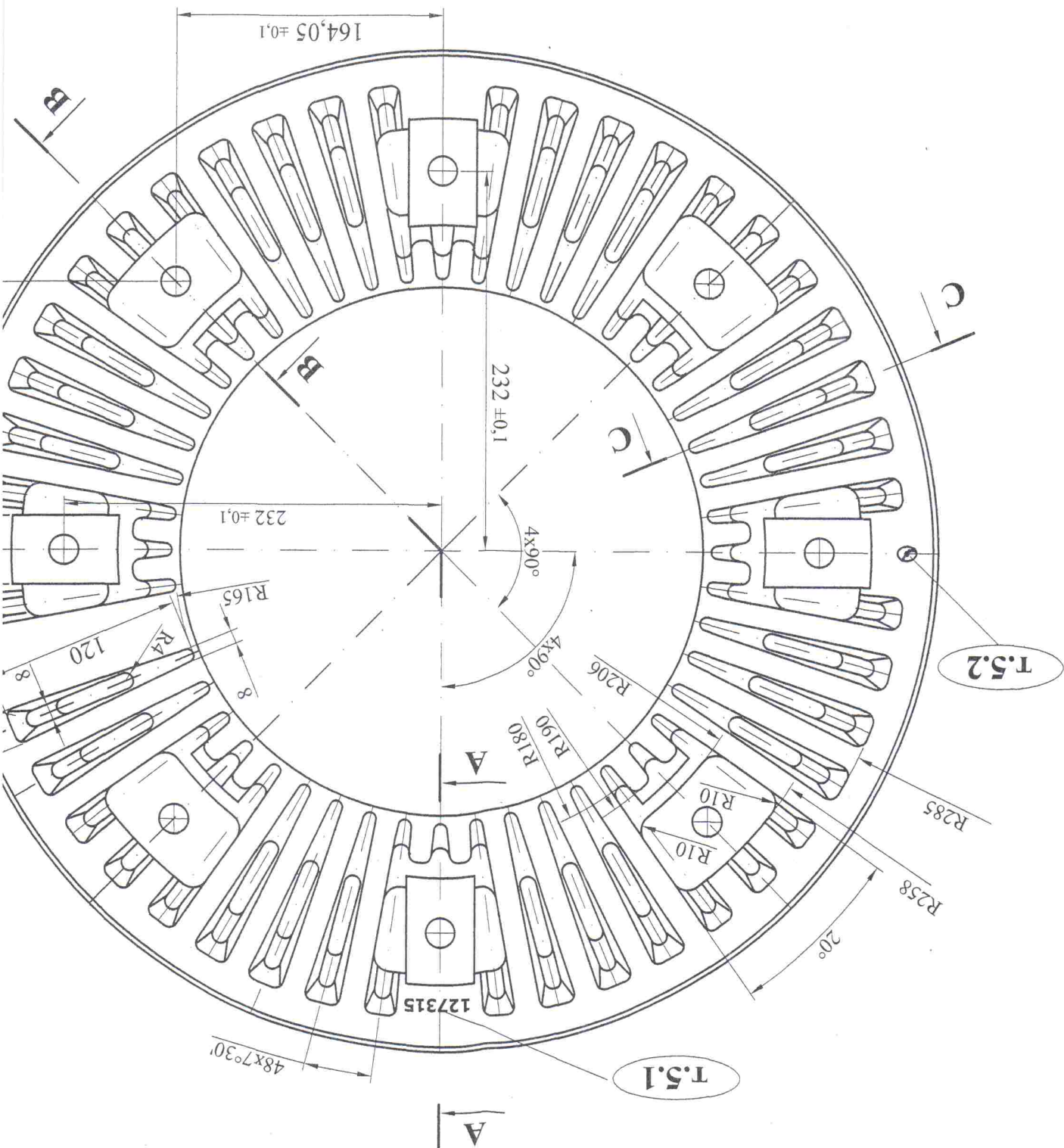

1. Неозначените гранични отклонения в средна допускова зона по ISO 2768-m.
2. Всички отвори да се пробият в отливката.
3. Не се допускат дефекти от група 1,3 и 4 и дефекти с шифри 51, 52, 53, 54 и 72 по ВДС 5177-85.
4. Неозначените закръглени с R4.
5. Маркировка в отливката : (лито с височина 8 mm)
- 5.1. Конструктивен № - "127315"; 5.2. Фирмен знак на производителя - лого.
6. Маркировка на обработен диск:(обити с височина 6 mm)-№ на плавката, пореден № диск/анс на диск - max 12[g], шемел за контрол, месец и година на производство[08 12].
7. Разрези и сечения в лист 2 на чертеж 127315-100 Co.

D127315-100 Co	"БДЖ-ТПС/ЛОКОМОТИВИ"/ЕОД Локомотивно дено София К Т О	08.12	08.12	08.12	08.12	08.12	08.12	08.12	08.12
		12.02	12.02	12.02	12.02	12.02	12.02	12.02	12.02
ДИСК ТРИЕЩ R 610	EMB c.10 Диск спиращ R 610S п.1 от D127316-200 Co	1/2	1/2	1/2	1/2	1/2	1/2	1/2	1/2
		1/2	1/2	1/2	1/2	1/2	1/2	1/2	1/2
Отливка стомана * EN 10204 - 3.1	Mашаб 1:3,5 Маса 56,5 ISO 1302	1:3,5	1:3,5	1:3,5	1:3,5	1:3,5	1:3,5	1:3,5	1:3,5
		1:3,5	1:3,5	1:3,5	1:3,5	1:3,5	1:3,5	1:3,5	1:3,5

* - Детайлът се изработва по мостра на фирма SAB WABCO - Германия. Материалът се уточнява след изпитване на химическите и механичните показатели на мостра.

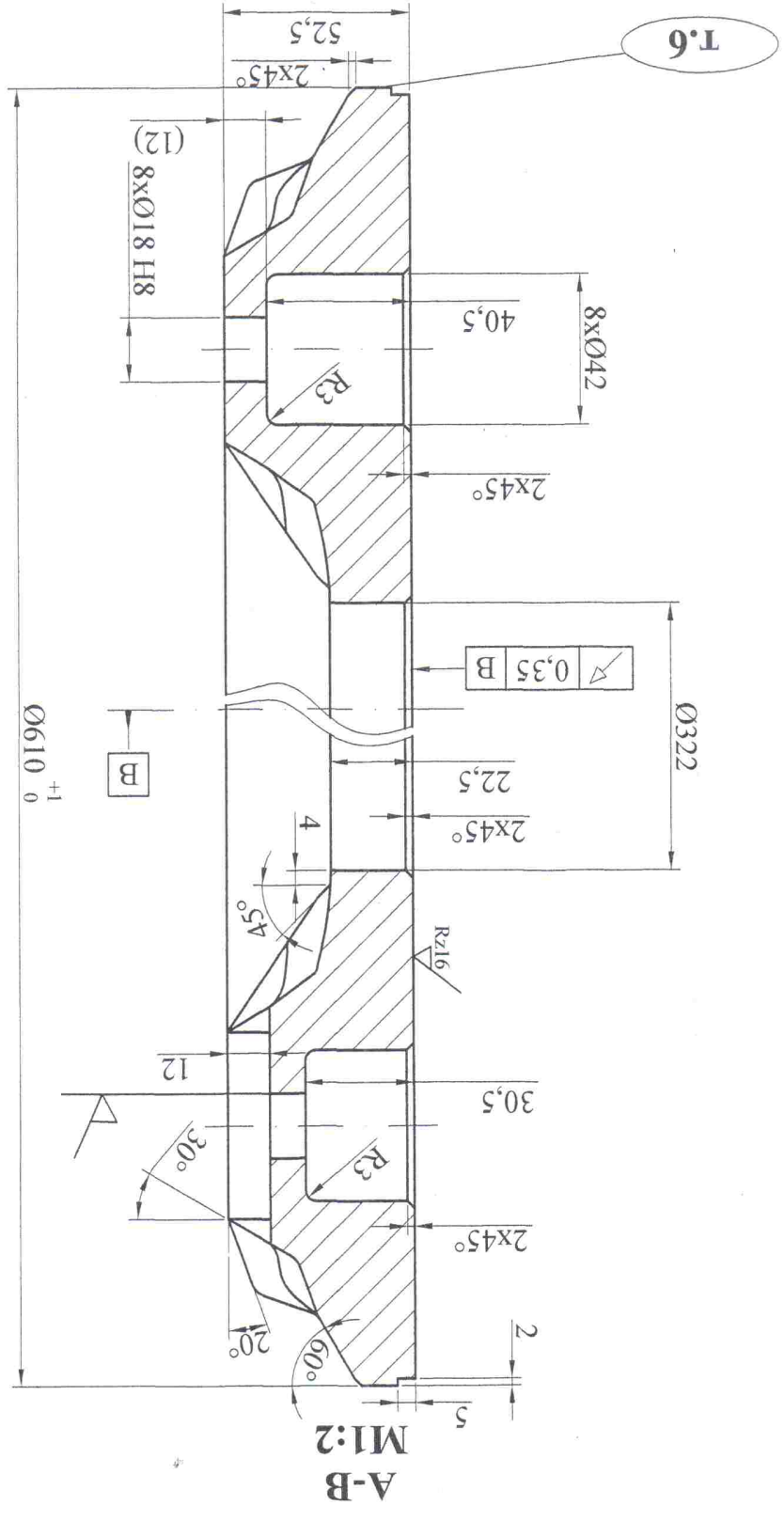

A-B
M1:2

A



c

b

0290

a



b

c

a



50

e

d

Ø550

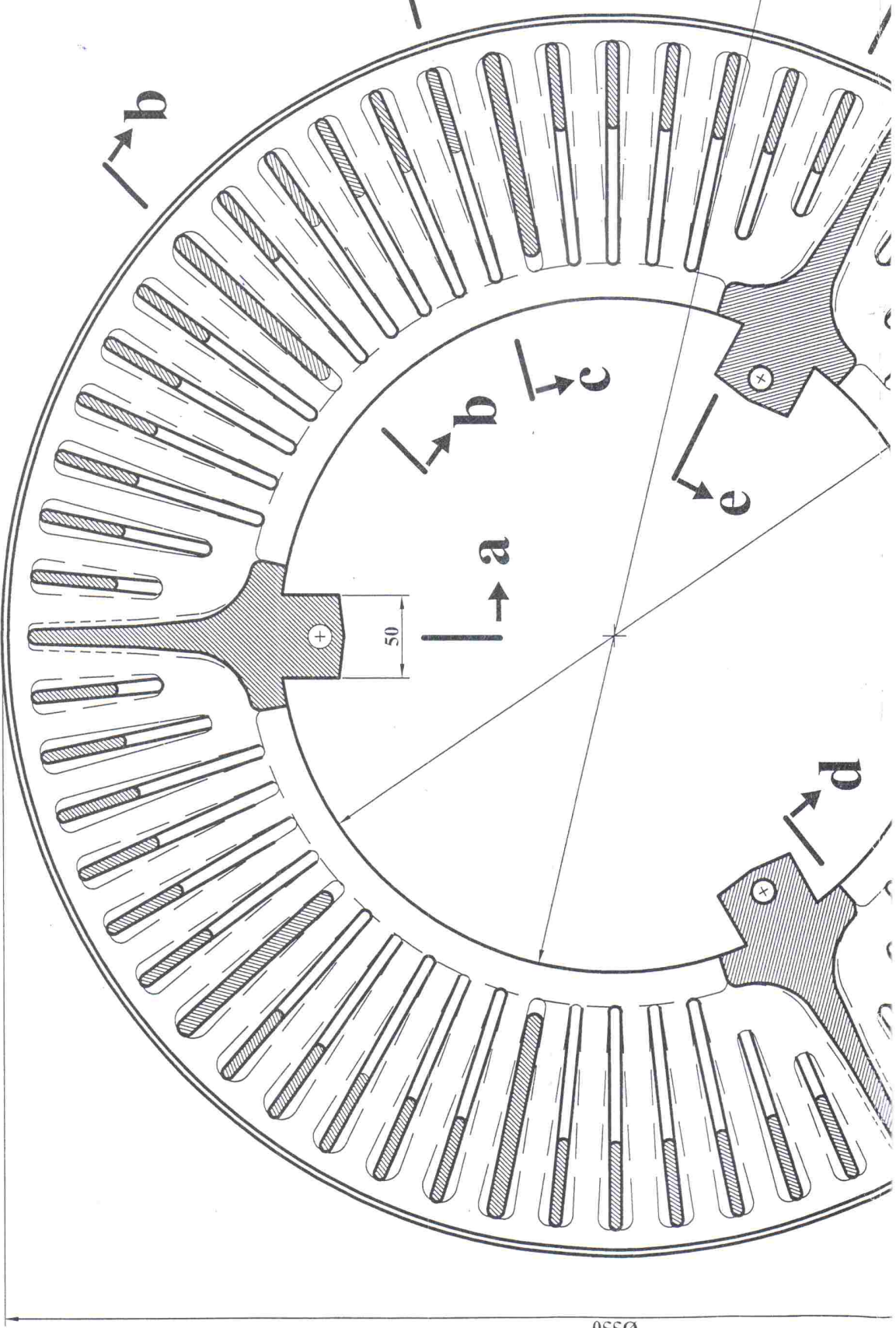

127491F11

Първо приложение

Справочен №

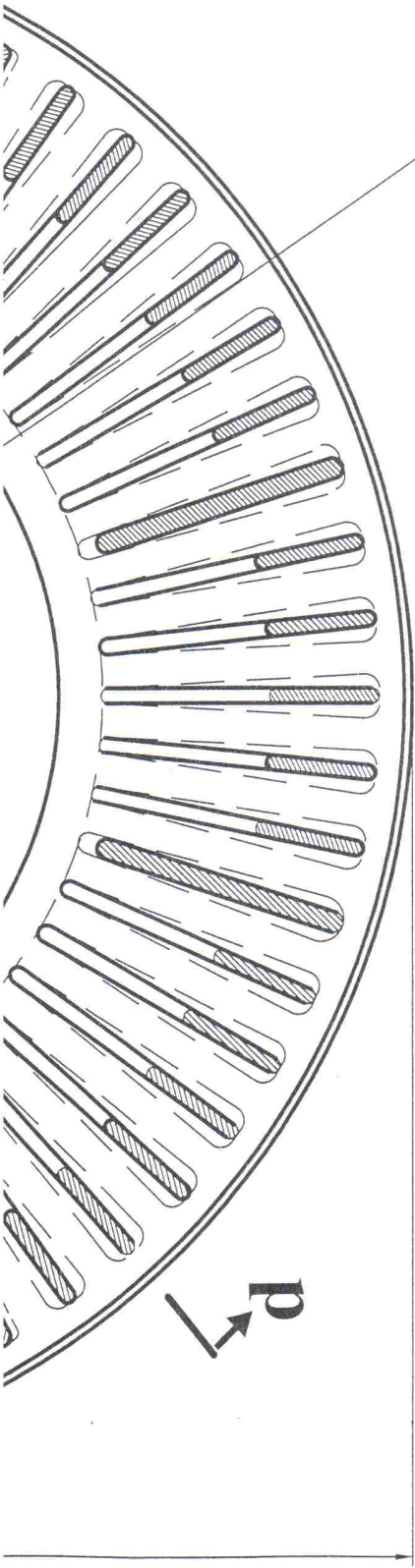

разрез b-b

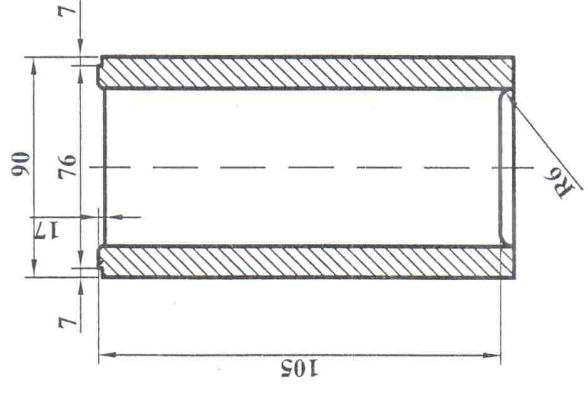

разрез а-а

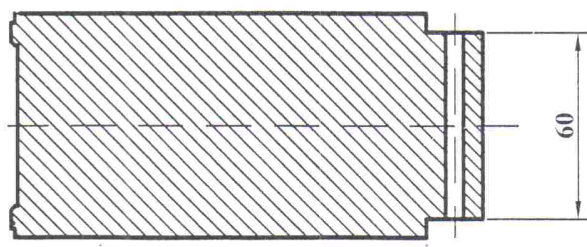

№ на опит.	Полнис и дата	Замења инв. №	№ на	Полнис и дата
------------	---------------	---------------	------	---------------

ТЕХНИЧЕСКА СПЕЦИФИКАЦИЯ

ЗА „ДОСТАВКА НА СПИРАЧНИ ДИСКОВЕ
WK 550 G ЗА МОТОРНА ТАЛИГА И
КОМПЛЕКТИ СПИРАЧНИ ДИСКОВЕ R 610 S
СЪС СКРЕПИТЕЛНИ ЕЛЕМЕНТИ ЗА
„ЯКОБС” ТАЛИГА НА ДМВ, СЕРИЯ 10”

ЧЕРТЕЖИ

ЗАБЕЛЕЖКА: Материалът за изработване на спирачните
дискове WK 550 G е чугун.